

ГИДРАВЛИЧЕСКИЕ ПОДСТАВКИ ПОД БАРАБАНЫ

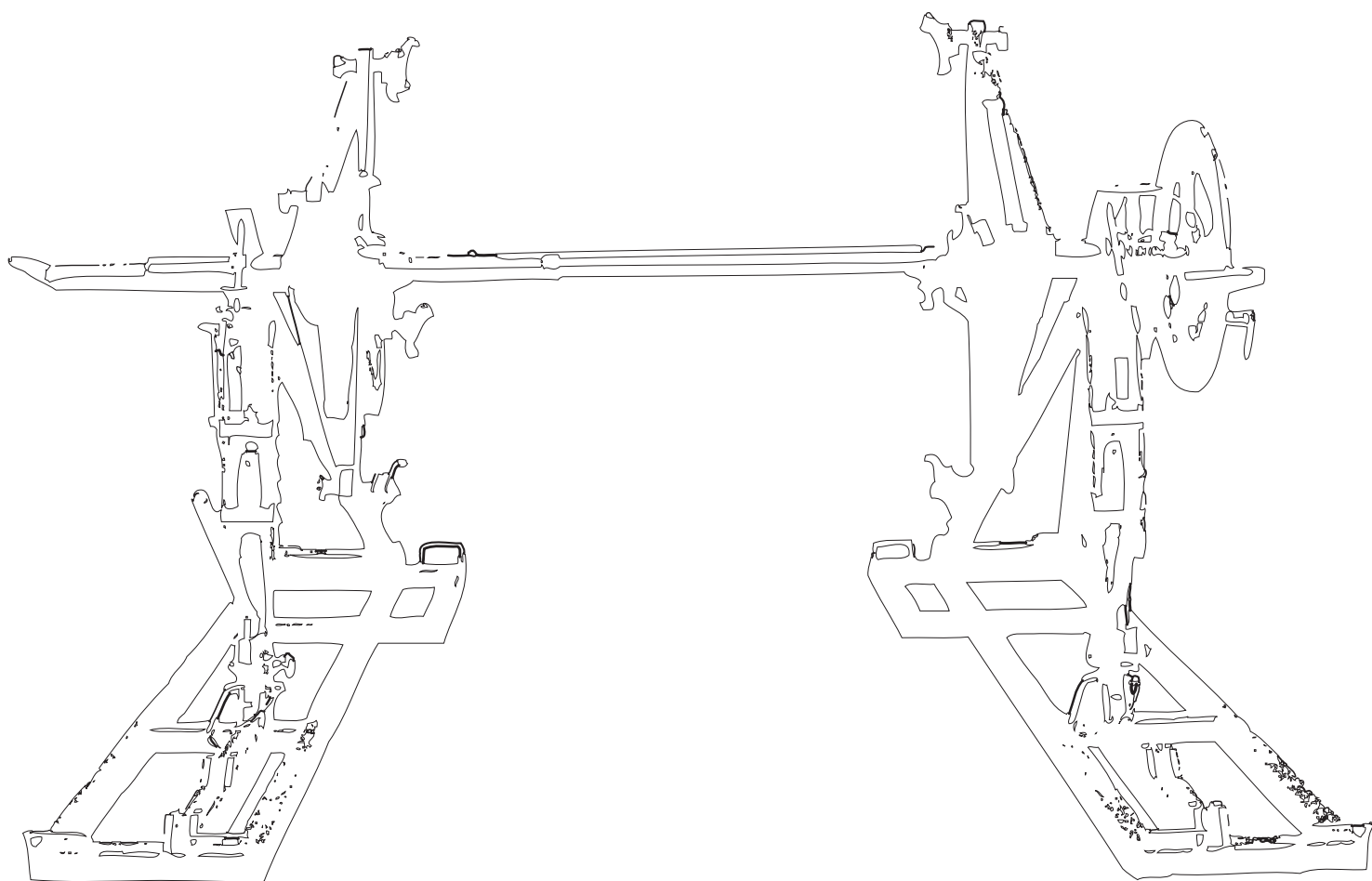

Подставки под барабан Tesmec произведены из сваренной и окрашенной стали; с полностью разъемными корпусами, что позволяет иметь минимальные габариты во время транспортировки.

Подъем осуществляется посредством гидравлического цилиндра.

Подставка под барабан должна быть укомплектована опциями CDR или CDT.

Подставка под барабан Модель CVI816 включает в себя основной корпус с механической системой дискового торможения, которая уже оборудована крестовиной с фиксированными конусами для деревянных барабанов с проводом.

На рисунке показана подставка CVI с крестовиной CDR.

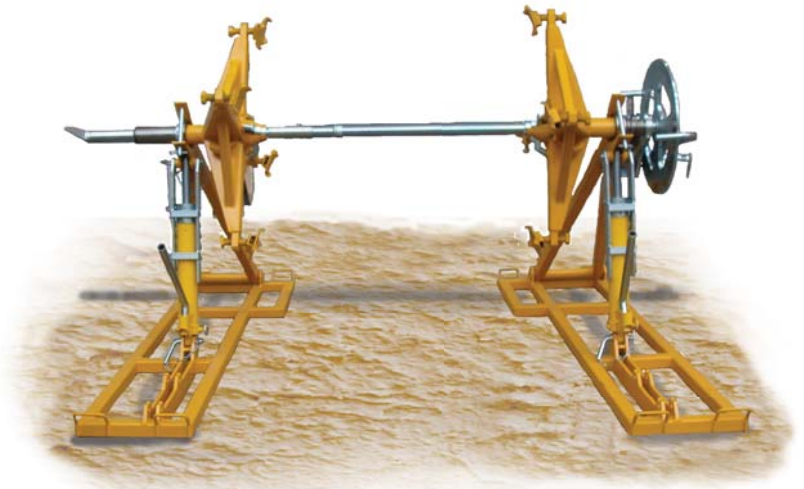

Модель	Размеры [мм]								Вал Ø [мм]	Мощность [кН]	Масса [кг]
	A	B мин.	B макс.	C мин.	C макс.	D	E мин.	E макс.			
CVI600	2140	500	1500	580	1340	640	1200	2500	40	70	430
CVI810	2500	800	1850	720	1725	740	1500	3200	40	100	550
CVI816	2800	1500	2600	960	1770	900	2000	3400	70	160	1340

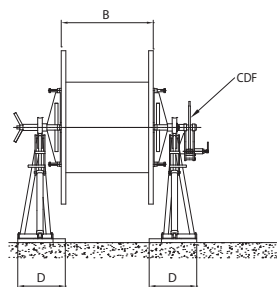
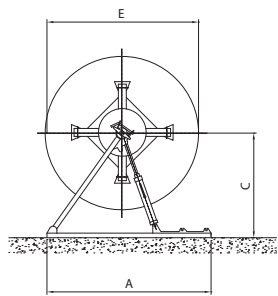

CVI + CDR

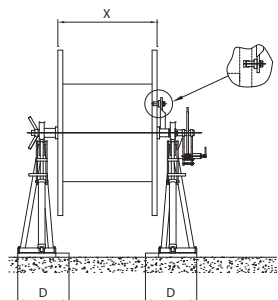

CVI + CDT (*)

Тормозная Система

Модель

CVI600 один ручной дисковый тормоз (макс. сила вращения 1 кН х м)

CVI810 один ручной дисковый тормоз (макс. сила вращения 2.3 кН х м)

CVI816 два ручных дисковых тормоза (макс. сила вращения 6 кН х м)

Дополнительные Устройства

Модель	Крестовина с фиксированными конусами для деревянных барабанов	Специальный вал с фиксированными конусами для стальных барабанов для провода (*)
CVI600	CDR002	CDTxxx
CVI810	CDR057	CDTxxx
CVI816	включена	CDTxxx

(*) при заказе необходим чертеж барабана

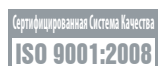

Обновления на: www.tesmec.com

Tesmec S.p.A.

Головной офис и завод
Via Zanica, 17/O - 24050 Grassobbio (BG) - Италия
Тел: +39.035.4232911 - Факс: +39.035.4522445

Второй завод
Via Pertegalli, 2 - 24060 Endine Gaiano (BG) - Италия
Тел: +39.035.825024 - Факс: +39.035.826375

Третий завод
Via Don Brambilla 26/28 - 23844 Sirone (LC) - Италия
Тел: +39.031.858311 - Факс: +39.031.853562

Подставка под барабаны изготовлена из сваренной стали с защитным покрытием; с частично съемным корпусом для уменьшения размеров при транспортировке.

Подставка включает в себя основной корпус с крестовиной для деревянных или стальных барабанов (которые должны быть указаны при заказе) и 2 механических дисковых тормоза.

Примечание: для стальных барабанов необходим чертеж.

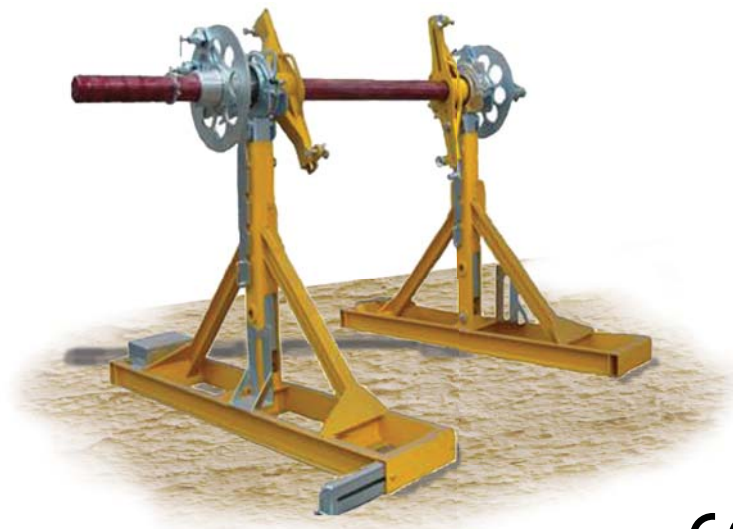

Модель	Размеры [мм]								Вал Ø [мм]	Мощность [кН]	Масса [кг]
	A	B мин.	B макс.	C мин.	C макс.	D	E мин.	E макс.			
CVI830	3000	1600	2800	1550	2150	600	3000	4600	140	300	1600

Конфигурация

Два ручных тормоза (макс. пара 3.5 кН х м)

Крестовина для деревянных и стальных барабанов

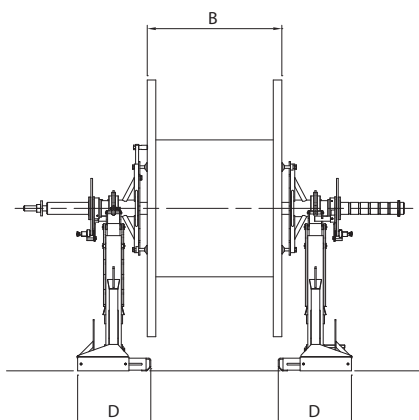
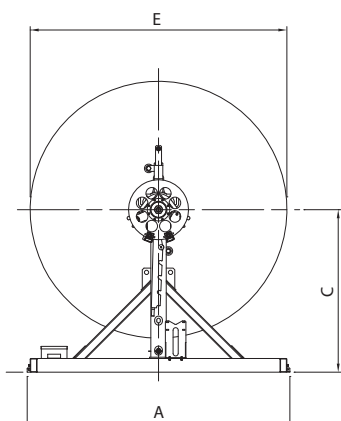

Сертифицированная Система Качества
ISO 9001:2008

TOBAP ATTESTORAM
CERTIFIED GOODS
OMO "BCK ECK" №96-11
OMO "FSK EES" № 96-11

Обновления на: www.tesmec.com

Tesmec S.p.A.

Головной офис и завод
Via Zanica, 17/0 - 24050 Grassobbio (BG) - Италия
Тел: +39.035.4232911 - Факс: +39.035.4522445

Второй завод
Via Pertegalli, 2 - 24060 Endine Gaiano (BG) - Италия
Тел: +39.035.825024 - Факс: +39.035.826375

Третий завод
Via Don Brambilla 26/28 - 23844 Sirone (LC) - Италия
Тел: +39.031.858311 - Факс: +39.031.853562

U 100

Механический кабельный домкрат с регулируемой высотой подъема барабана. Подъем осуществляется посредством вращения рукоятки домкрата. Широкая основа домкрата обеспечивает стабильность барабана при размотке. При заказе домкрат необходимо укомплектовать соответствующей осью, и прижимными зажимами, для соответствующего веса и диаметра барабана с кабелем.



Модель	Грузоподъемность [кг]	Диаметр барабана [мм]	Высота Подъема [мм]	Масса [кг]
CVM007	1500	400 - 1800	74	30
CVM205	3000	700 - 2600	100	64
CVM407	5000	930 - 3000	130	70
CVM802	10000	1160 - 3000	130	88

Принадлежности

Вал с подшипниками



Модель	Длина [мм]	Ø [мм]	Грузоподъемность [кг]	Масса [кг]
CDS031	1800	90	10000	22.2
CDS032	2050	90	10000	25.3
CDS027	1500	75	5000	14.6
CDS028	1800	75	5000	18.5
CDS029	2050	75	5000	19.6



Прижимной зажим

Модель	Вал Ø [мм]	Масса [кг]
CD0040	60	1.2
CD0041	75	1.5
CD0042	90	1.7



Стальной оцинкованный вал с шарикоподшипниками



Модель	Длина [мм]	Ø [мм]	Грузоподъемность [кг]	Масса [кг]
CDS038	1800	90	10000	22.2
CDS039	2050	90	10000	25.3
CDS033	1500	60	3000	18
CDS034	1500	75	5000	14.6
CDS035	1800	75	5000	18.5
CDS036	2050	75	5000	19.6



Прижимной конусный зажим

Модель	Ø [мм]	Вал Ø [мм]	Масса [кг]
CD0044	85 - 130	75	7
CD0045	110 - 150	90	8.5
CD0046	65 - 115	60	3



Сертифицированная Система Качества
ISO 9001:2008

Обновления на: www.tesmec.com

Tesmec S.p.A.

Головной офис и завод
Via Zanica, 17/O - 24050 Grassobbio (BG) - Италия
Тел: +39.035.4232911 - Факс: +39.035.4522445

Второй завод
Via Pertegalli, 2 - 24060 Endine Gaiano (BG) - Италия
Тел: +39.035.825024 - Факс: +39.035.826375

Третий завод
Via Don Brambilla 26/28 - 23844 Sirone (LC) - Италия
Тел: +39.031.858311 - Факс: +39.031.853562

U 101